

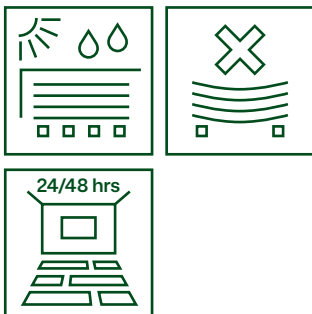

# Asennusopas WISA®-Spruce -vanerille lattiakäytössä

Reunatyöstetty WISA-Spruce on kestävä, erityisesti lattiakäyttöön suunniteltu kuusivaneri. Kahdelta tai neljältä sivulta pontatut levyt ovat kevyitä käsitellä, mikä tekee asennuksesta helppoa ja vaivatonta. Tarkasti samaan paksuuteen hiottujen levyjen avulla saa tasaisen lattian, jonka saumojen välissä ei ole kynnyksiä.



## Varastointi:

Säilytä vanerilevyt kuivissa olosuhteissa tasaisella alustalla irti maanpinnasta.

## Käsittely:

Käsittele levyjä aina huolellisesti ja vältä ponttien vahingoittumista.

Älä siirrä avattuja kuormalavoja mekaanisilla laitteilla ilman sidontaa.

Käytä hansikkaita ja suojalaseja välttääksesi tikut tai sälot.

## Valmistelut ennen asennusta:

Tuo levyt asennusalueelle vähintään 24 tuntia ennen kiinnitystä. Näin levyt ehtivät tasaantua huoneen normaaleihin olosuhteisiin, kuten suhteelliseen kosteuteen ja lämpötilaan. Lattian rungon tulee olla riittävän kuiva ennen kiinnittämistä.

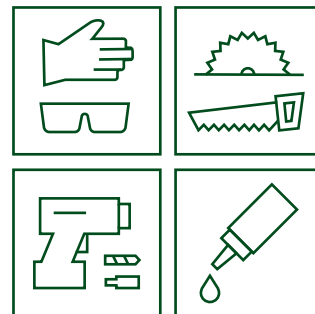

## Kiinnitys:

Varsinainen lattian asentaminen sujuu helposti ja nopeasti, kun suunnittelet projektisi hyvin etukäteen.

Varmista, että sinulla on kaikki tarvitsemasi työkalut ja tarvikkeet käden ulottuvilla. Älä unohda turvavarusteita, käsineitä ja suojalaseja. Käytä kuulosuojaimia, mikäli aiot käyttää sähkötyökaluja, kuten pyörösahaa.

Lattiakoolaukseen kiinnitettäessä käytä uppokantaruuveja tai kampanauloja, joiden pituus on vähintään 2,5 kertaa levyn paksuus.

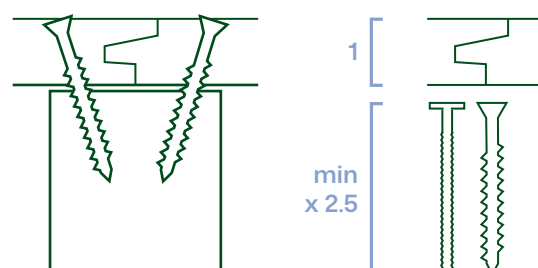

# Koolatut lattiat

## Alustan valmistelu:

Varmista, että kannatinpalkit ovat rakennesuunnitelman mukaiset, esimerkiksi massiivipuuta, I-palkkeja tms.

- Varmista, että kannatinpalkit (koolaus) muodostavat suoran ja tasaisen pinnan.
- Noudata valmistajan asennusohjeita, kun käytät I-palkkeja.
- Rakennesuunnitelman mukaisesti ja pistekuormasta riippuen käytä esimerkiksi 2400 x 1200 mm levyä, kun jänneväli on keskeltä keskelle mitattuna 400 tai 600 mm. Paksuus esimerkiksi 18, 21 tai 24 mm.
- Tue lattia seinän vierustoilta kauttaaltaan.
- Suunnittele etukäteen kaikki lattian alle tarvittavat huoltoaukot ja tue jokainen aukko kaikilta sivuilta.

## Kiinnitys:

- Aseta levyt koolauksen poikki suorassa kulmassa.
- Aloita yhdestä nurkasta ja aina täysipituusella levyllä. Sijoita levyn urospontti seinää vasten.
- Jätä kiiloilla vähintään 5 mm:n asennusväli seinän ja lattian väliin (kuva 1).
- Jos kosteus vaihtelee rakenteissa, elämisauma täytyy jättää vähintään 15 metrin välein.
- Levyn lyhyt sivu on aina tuettava koolaukseen.
- Rivin viimeinen levy on sahattava määrämitta. Voit käyttää sahattua kappaletta uuden rivin alussa, kun muistat, että levyn alle jää vähintään kolme kannatinpalkkia ja levyn minimipituus on vähintään 800 mm (kuva 6).
- Porrasta päätysaumat niin sanotusti tiililadonnalla (kuva 4).
- Käytä D3- tai D4-tyyppistä liimaa kaikissa saumoissa. Levyt voidaan myös liimata palkkeihin ruuvauksen lisäksi, jolloin rakenne jäykistyy entisestään (kuva 2).
- Tiivistä saumat vasaran ja pontatun kappaleen avulla (kuva 3). – Älä koskaan lyö suoraan levyn reunaan, koska se voi rikkoa pontin.
- Asenna saumat palkkeihin uppokantaruuveilla (upota 2 mm levyn pinnan alle) tai galvanoiduilla kampanauloilla, joiden pituus on vähintään 2,5-kertainen verrattuna levyn paksuuteen.
- Sijoita kiinnityskohdat vähintään 10 mm:n päähän levyn reunasta. Kiinnitä reunoissa 150 mm:n välein ja muualla 300 mm:n välein (kuva 5).

# Asennus

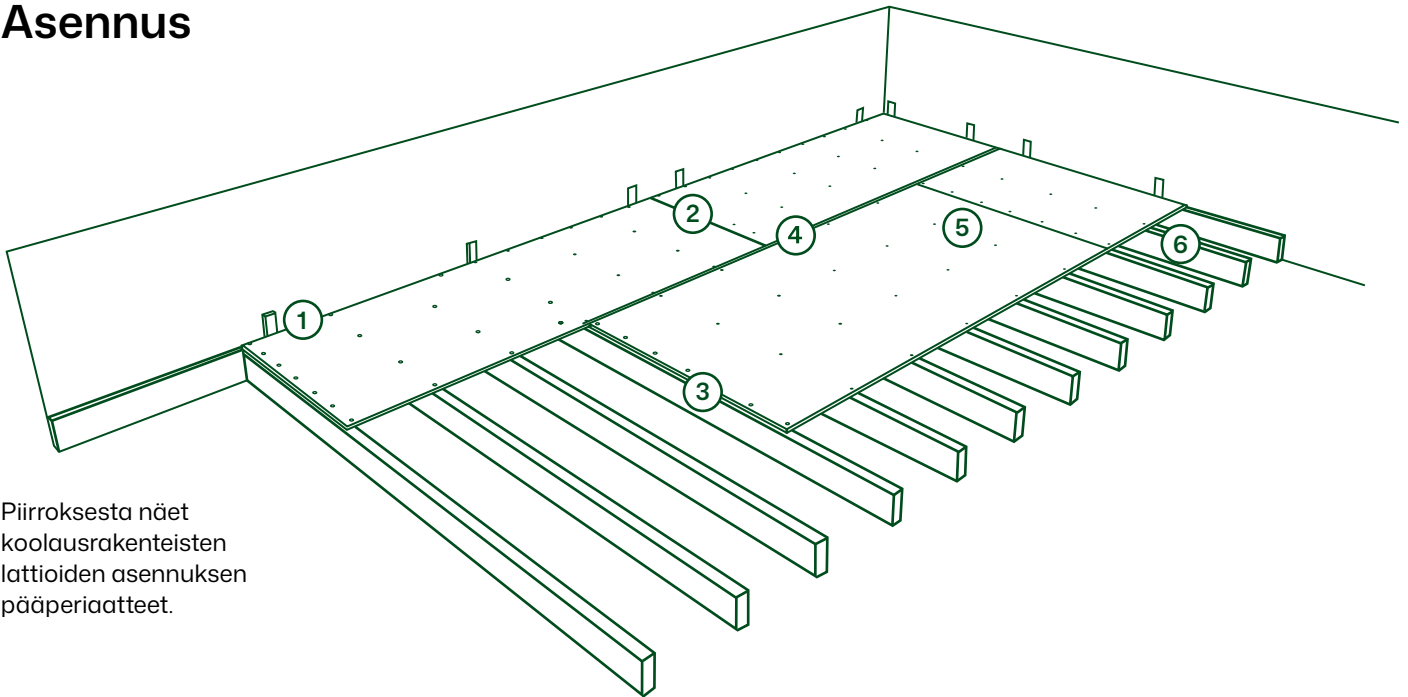

Piirroksista näet koolausrakenteisten lattioiden asennuksen pääperiaatteet.

1

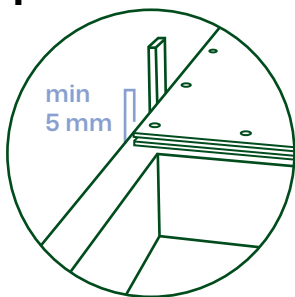

Käytä kiiloja ja jätä 5 mm:n asennusrako seinän ja lattian väliin.

2

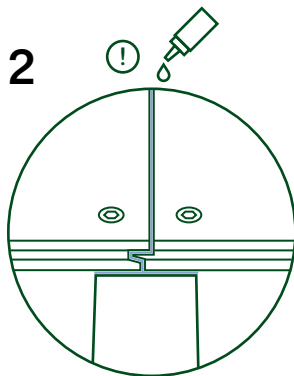

Käytä D3- tai D4-tyyppistä liimaa kaikissa saumoissa. Rakennesuunnitelman mukaisesti voit myös liimata levyt palkkeihin ruuvauksen lisäksi.

3

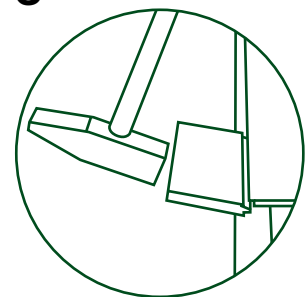

Puske saumat tiiviiksi vasaran ja pontatun kappaleen avulla.

4

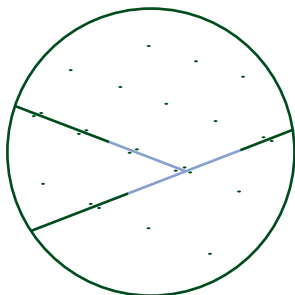

Käytä tiililadontaa päätysaumoissa.

5

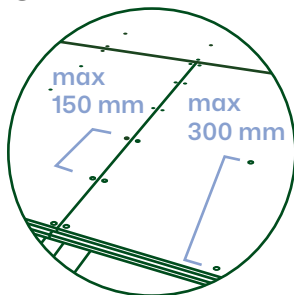

Kiinnitä vähintään 10 mm:n päähän levyn reunasta. Käytä reunoissa 150 mm:n välejä ja muualla 300 mm:n välejä.

6

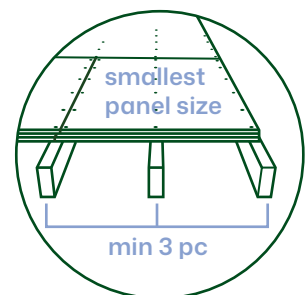

Muista tukea levy vähintään kolmen palkin päälle.

# Uiva lattia

## Alustan valmistelu:

- Varmista, että lattia on kuiva, tasainen ja puhdas pölystä ja roskista.

## Kiinnitys:

- Aseta alusmateriaali, kuten polyeteenimuovi tai muu hyväksytty höyrysulku, rakennesuunnitelman tai muun vastaavan suunnitelman mukaan.
- Aloita yhdestä nurkasta ja aina kokonaisella levyllä. Sijoita levyn urospontti seinää vasten.
- Jätä 10-15 mm:n elämisko seinän ja lattian väliin kiiloja käyttäen.
- Asenna levyt yksi rivi kerrallaan.
- Sahaa rivin viimeinen levy määrämittaan. Käytä sahattua kappaletta uuden rivin aloittamiseen.
- Porrasta päätyliitokset tiililadonnan tapaan.
- Käytä D3- tai D4-tyyppistä liimaa kaikissa liitoksissa. Voit myös liimata levyt alusmateriaaliin, jos se on määritelty rakennesuunnitelmassa.
- Käytä vasaraa ja pontattua kappaletta ja puske saumat tiiviiksi (kuva 3). – Älä koskaan lyö suoraan pontatun levyn reunaan, koska se voi rikkoa pontin.